

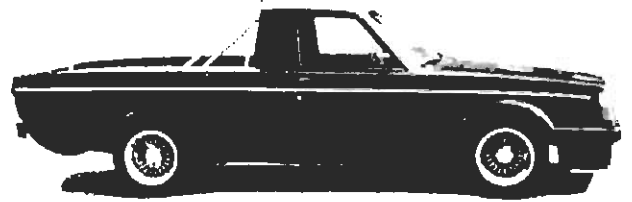

# MR SWEDEN MOTORSPORT



## Tuning-Katalog für unsere „alten Freunde“

Volvo 200 / 400 / 700 / 900 / V90

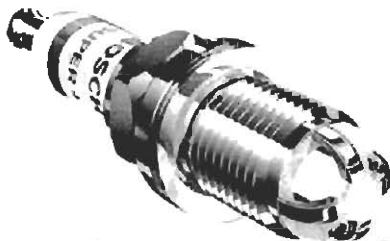
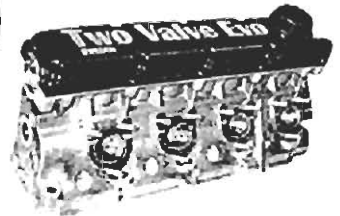
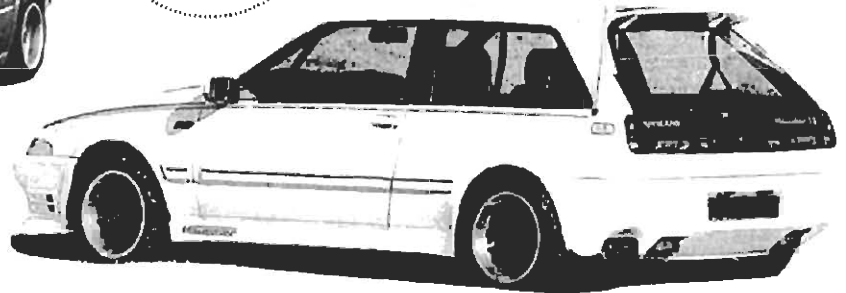
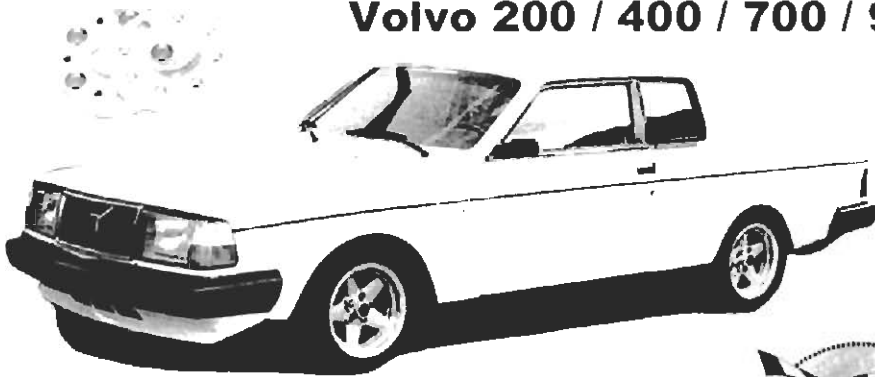

MR Sweden Motorsport  
Inh. Marcus Reumann

Heimstätten 8  
23558 Lübeck

Tel.: 0451/894651  
Fax: 0451/898512

Im Internet unter: [www.MR-Tuning.de](http://www.MR-Tuning.de)

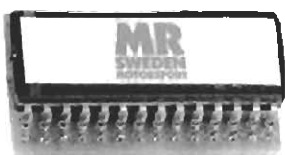



**MR**  
**SWEDEN**  
**MOTORSPORT**

### **Kurzbericht zum Youngtimer Rennen auf dem Nürburgring am 5. Juni 1999**

131 Teilnehmer starteten am frühen Samstagmorgen zum 500 km-Rennen Teil 2. Aufgrund der übergroßen Teilnehmerzahl hatte Teil 1 des Feldes sein Rennen bereits am Freitag absolviert. Das Team Henkefend mußte nach kurzer Zeit von Slicks auf Regenreifen wechseln, da die Wetterprognosen nicht ganz eintrafen. Der Zeitverlust betrug inkl. Ein- und Ausfahrt Boxengasse 7 Minuten. Wäre der Reifenpoker aufgegangen, so hätte durchaus eine Platzierung unter den ersten fünfzehn im Gesamt erzielt werden können. Trotz des immer stärker werdenden Regens konnte das Team den 240 Turbo sicher durch das Rennen lenken. 19 Teams haben das Ziel nicht erreicht. Besonders hat die Piloten die sichtliche Begeisterung der Tausenden von Zuschauer an der großen Nordschleife erfreut. Das ein solcher Klassiker-VOLVO auf so spektakuläre Weise bewegt werden kann, hatten nicht viele der Fans erwartet. So kam beim ersten Rennen ein 54. Platz im Gesamt, und der 3. Platz in der Klasse heraus. Das Team von MR Sweden Motorsport gratuliert recht herzlich zu diesem gelungenen Einsatz und steht bereit für zukünftige Projekte. Es zeigt, das auch ohne ein Millionen-Etat ein tolle motorsportliche Leistung erzielt werden kann. Die zur Verfügung stehenden Mittel müssen einfach nur vernünftig eingesetzt werden.

**MR**  
**SWEDEN**  
**MOTORSPORT**





### Gruppe A Tuning oder Youngtimer Tuning

- |                            |                             |
|----------------------------|-----------------------------|
| • Turbolader Gruppe A      | für Leistung bis 400 PS     |
| • Druckdose Gruppe A       | für höhere Leistung         |
| • Abgasrohr Turbo          | für 8 Ventil Turbo          |
| • Abgasrohr Gruppe A       | für 16 Ventil Motor         |
| • Flammrohr 3"             | für 3" Auspuff              |
| • Auspuffsystem 3"         | für B23 ca. 110dB           |
| • Einspritzanlage Gruppe A | für 400 PS (und mehr)       |
| • Benzinpumpe              | wird für Gruppe A benötigt  |
| • Steuerdruckregler        | Druck bis 1200 kPa          |
| • Luftfiltergehäuse        | für höheren Luftdurchlaß    |
| • Schwungscheiben          | Gewicht 7,5 kg              |
| • Spezialkupplungen        | bis 630 Nm                  |
| • Getriebe                 | verstärktes 5-Gang Gruppe A |
| • Heckspoiler              | für optimalen Anpressdruck  |
| • Motorhaube Aluminium     | 14 kg leichter als Serie    |

*Die aufgelisteten Teile sind Beispiele. Benötigen Sie besondere Teile oder haben Sie weitere Wünsche? Rufen Sie uns an! Fragen Sie auch nach gebrauchten Teilen!*

# MR SWEDEN MOTORSPORT

## Wettbewerbstuning



### Volvo 240 „Gruppe A“

2.4 L ca. 385 PS

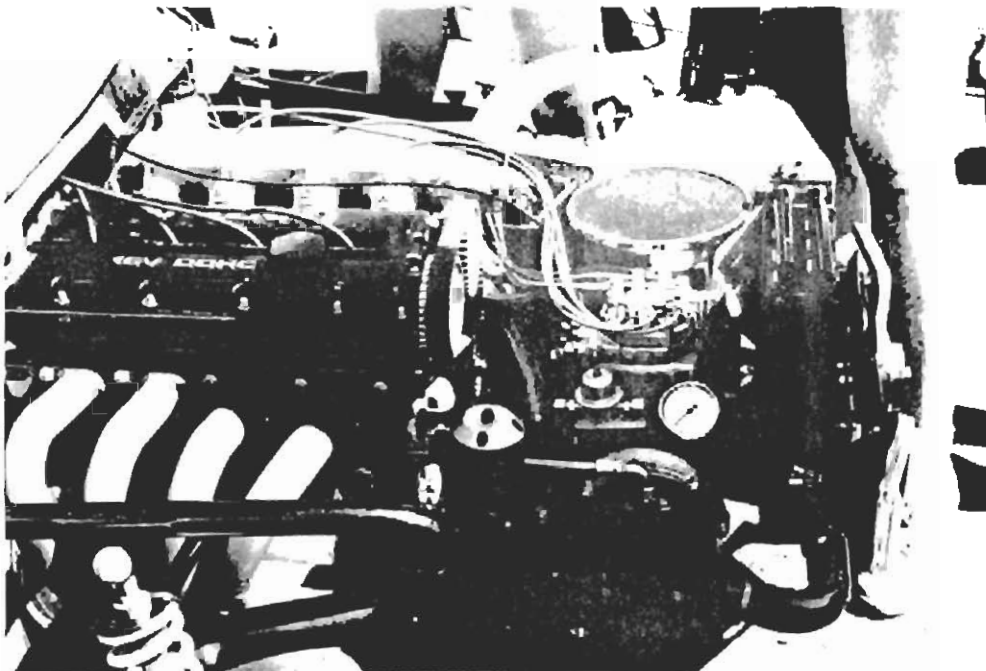

### Dragster Motor eines 53er Kohlefaser VOLVO PV 444

687 PS, 685 Nm, die 400m in 8,07 sec und Topspeed 266 km/h

Der Motor B 230F ist mit dem Trim-Satz MR 90715 (90716) auf eine Leistung von 100kW / 136 PS zu steigern. Dieser Trim-Satz beinhaltet einen montagefertigen Zylinderkopf inkl. Dichtung sowie einen Endschalldämpfer. Zudem werden alle nötigen Dichtungen und Anbausätze mitgeliefert. Das Drehmoment erhöht sich auf 188Nm bei 3000 U/min.

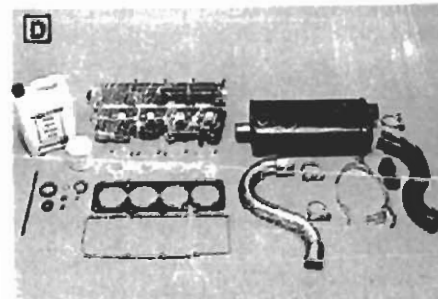
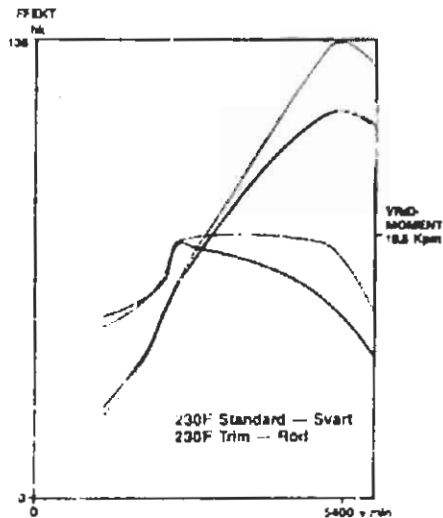

Trim-Satz B 230F für **Volvo 240**

Bestell-Nr.: MR 90715

Trim-Satz B 230F für **Volvo 740 und 940**

Bestell-Nr.: MR 90716

Für alle Motoren von B 21A bis 230F - T erhalten Sie mit unserem Trim-Satz eine Leistungssteigerung von 10kW / 13PS auf insgesamt 96kW / 130 PS. Mit Hilfe einer Sportnockenwelle und allen Anbauteilen erreicht der Motor dann ein Drehmoment von 198Nm bei 2700 U/min.

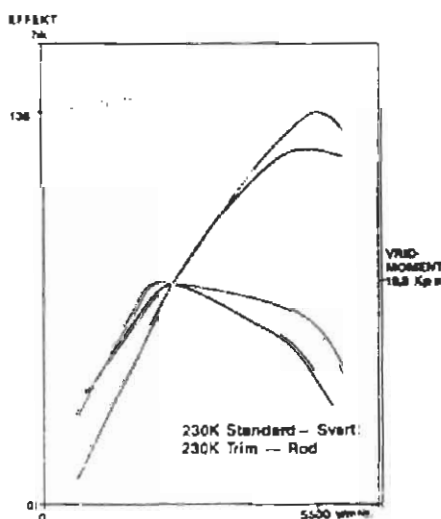

Trim-Satz z.B für B 230K

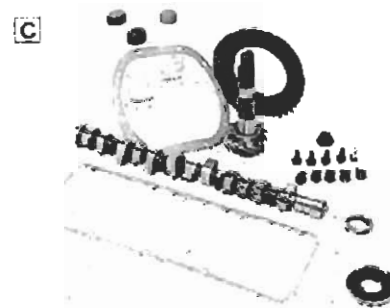

Bestell-Nr.: MR 90717

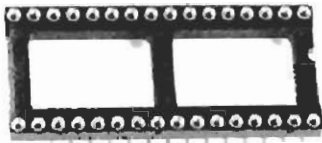

**MR  
SWEDEN  
MOTORSPORT**



## Chip-Tuning Sauger / Turbo

Typ	Serie	Tuning	Leistung	Bestell-Nr.
700 Turbo Bj. 85-88		1. Chip +Z +L	177 kW / 220 PS	MR 90700
		2. Chip +L +A +N +Z	195 kW / 240 PS	MR 90701
		3. Chip + auf Anfrage	210 kW / 265 PS	MR 90702
700 Turbo Bj. 88-90	115 kW / 156 PS	1. Chip +L +Z	162 kW / 190 PS	MR 90703
		2. Chip +L +A +N +Z	180 kW / 225 PS	MR 90704
		3. Chip + auf Anfrage	195 kW / 240 PS	MR 90705
700-900 Turbo	121 kW / 165 PS	1. Chip +L +Z	162 kW / 190 PS	MR 90706
		2. Chip +L +N +K	177 kW / 220 PS	MR 90707
		3. Chip + auf Anfrage	195 kW / 245 PS	MR 90708
Soft-Turbo	99 kW / 135 PS	3. Chip + auf Anfrage	125 kW / 170 PS	MR 90718
400 Turbo 440 / 460 / 480	88 kW / 120 PS	MR - on/off-Kit +L +Z	103 kW / 140 PS	MR 90400
	88 kW / 120 PS	Chip +L +K	118 kW / 160 PS	MR 90401
960 (2,5)	125 kW / 170 PS	Chip +L +K	136 kW / 185 PS	MR 90719
960 (3,0)	150 kW / 204 PS	Chip +L +K	162 kW / 220 PS	MR 90720
S/V 90 (3,0)	150 kW / 204 PS	Chip +L +K	162 kW / 220 PS	MR 90841
S/V 90 (3,0)	135 kW / 184 PS	Chip +L +K	150 kW / 204 PS	MR 90841

L – Luftfilter    A – Sportauspuffanlage    N – Nockenwelle    K – Spezialzündkerzen  
(3 oder 4 Elektroden !)

## Volvo Original Plus-Kit Tuning mit TÜV

Typ	Serie	Tuning	Leistung	Bestell-Nr.
700-900 Turbo	115 kW / 156 PS	Plus-Kit (TÜV)	132 kW / 180 PS	MR 90710
	121 kW / 165 PS	Plus-Kit (TÜV)	140 kW / 190 PS	MR 90712
Soft-Turbo	99 kW / 135 PS	Plus-Kit (TÜV)	125 kW / 170 PS	MR 90718

# Typenübersicht

## Das Serviceschild bis Baujahr 1989

(an der linken B-Säule zur hinteren Tür)

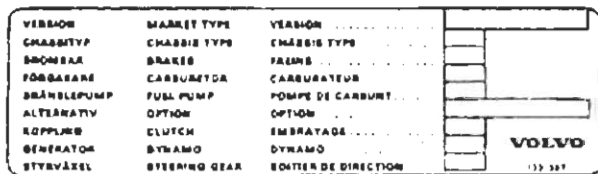

## Die Fahrzeug-Ident.-Nr. (Fahrgestell-Nr.)

YV1 745 87 2 M 1 123456

①      ②      ③      ④      ⑤      ⑥      ⑦

## Das Typenschild Baujahr 1990-1995

(auf dem Frontblech rechts unter der Motorhaube)

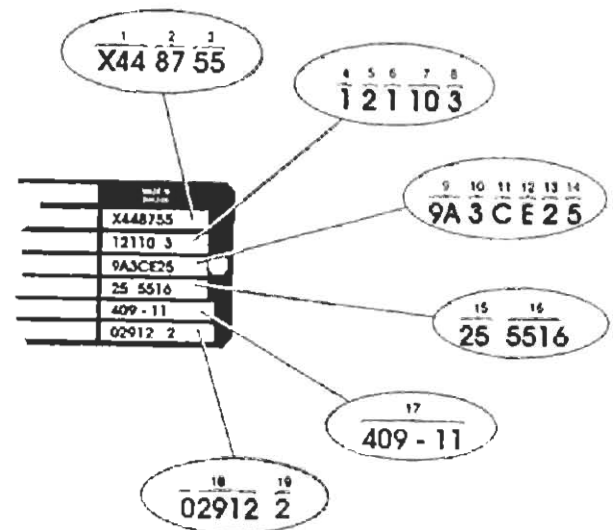

## Umschlüsselung Serviceschild:

1. Herstellercode
2. Fahrzeugtyp
3. Motortyp
4. Getriebetyp
5. Modelljahrcode
6. Fabrikcode
7. Fahrgestell-Nr.

## Umschlüsselung Typenschild:

- |                           |                             |
|---------------------------|-----------------------------|
| 1. Fahrzeugtyp            | 11. Stoßdämpfer hinten      |
| 2. Motortyp               | 12. Hinterfeder             |
| 3. Ausführungsstandard    | 13. Querstabilisator hinten |
| 4. Karosserie             | 14. Stoßgummi               |
| 5. Getriebetyp            | 15. Emission                |
| 6. Lenkradplatzierung     | 16. Innenausstattung        |
| 7. Marktcode              | 17. Farbcode                |
| 8. Bremsentyp             | 18. Spezialfahrzeugnummer   |
| 9. Federbein              | 19. Lenkgetriebe            |
| 10. Querstabilisator vorn |                             |

## Die wichtigsten Umschlüsselungen:

### Motortyp

- |                        |  |
|------------------------|--|
| 20. B200G              | 76. D24T                                 |
| 21. B200FT             | 77. D24                                  |
| 23. B200K              | 80. B230G                                |
| 24. B19E/B200E         | 81. B230A/234G/230FK                     |
| 25. B204FT             | 82. B230GT/230FT <sub>o</sub> EGR, α TWC |
| 26. B19ET/B200ET       | 83. B200K/230FD Pulsair, EGR             |
| 27. B200F              | 84. B23E -84/B230E 85-                   |
| 28. B204GT             | 85. B230FB                               |
| 29. B204E              | 86. B23ET/230ET, FT EGR, TWC             |
| 62. B28A               | 87. B23FT/230FT TWC, α EGR               |
| 68. B28E -86/B280E 87- | 88. B230F                                |
| 69. B28F -86/B280F 87- | 89. B234F                                |
| 74. D24TIC             | 95. B6304F/FS TWC                        |
| 75. D24TIC             | 98. B6304G/GS α TWC                      |

### Getriebetyp

1. M90 5-Gang
2. M46 4-Gang/Overdrive
3. M47 5-Gang
5. AW -87/ZF22 88- (m. Durchkuppl.)
6. AW 88- (m. Durchkupplung)
7. AW (ohne Durchkupplung)
9. BW55

### Bremsentyp

2. Girling vorn / ATE hinten
3. DBA vorn / ATE hinten
4. Girling vorn und hinten
5. DBA vorn / Girling hinten

### Modelljahr

- |   |      |
|---|------|
| D | 1983 |
| E | 1984 |
| F | 1985 |
| G | 1986 |
| H | 1987 |
| J | 1988 |
| K | 1989 |
| L | 1990 |
| M | 1991 |
| N | 1992 |
| P | 1993 |
| R | 1994 |
| S | 1995 |
| T | 1996 |

## Sportluftfilter für VOLVO

Unsere Sportluftfilter werden aus hochwertigem Spezialgewebe gefertigt und bieten bis zu **40% besseren Luftdurchlaß** gegenüber herkömmlichen Luftfiltern. Es verbessert sich das Ansprechverhalten des Motors und er wird drehfreudiger. Das Resultat ist eine **Leistungssteigerung bis zu 5%** und eine **Verbrauchsreduzierung bis zu 10%**. Da die Filter durch geringfügige Wartung (Reinigung) immer wieder benutzt werden können, erhöht sich dadurch die **Lebensdauer auf das 15fache**.



Modell	Motor	Bestell-Nr.
<b>240 / 242 / 244 / 245</b>	2,0L-Motor B19A, B19K	MR 90221
	2,1L-Motor B21A	MR 90221
	2,1L-Turbo	MR 90223
	2,3L B23A, B23E	MR 90221
	2,4L-Diesel	MR 90210
<b>440 / 460 / 480</b>	1,7L i und 1,8L i (66, 70, 75 und 80kW)	MR 90224
	1,7L-Turbo (88kW)	MR 90224
	1,9L-Turbo-Diesel	MR 90224
	2,0L i (88kW)	MR 90224
<b>740 / 760</b>	2,0L i	MR 90231
	2,0L-Vergaser	MR 90231
	2,0L-Turbo Intercool. B200T	MR 90230
	2,3L i (83kW und 96kW)	MR 90231
	2,3L-Turbo (114 bis 134kW)	MR 90230
	2,4L-Diesel und Turbodiesel	MR 90230
	2,8L i V6 (115kW) ab Bj. 82	MR 90225
2,8L i V6 (115kW) ab Bj. 91	MR 90231	
<b>940 / 960</b>	2,4L-Turbodiesel	MR 90230
	3,0L i – 24V	MR 90231
<b>Reinigungssatz:</b> Bestehend aus Sprühdose, 200ml Öl und 300ml Reiniger		MR 90001

**Special-Tipp: Die Sportluftfilter sind besonders wirksam bei Dieselmotoren!**



*Mit einem Sportlenkrad in den Händen macht's einfach mehr Spaß...*



**OLYMPIC III**  
4-Speichen-Lenkrad  
Leder - Wurzelholz  
Bestell-Nr.: MR 82213



**DATONA 3 Carbon**  
3-Speichen-Lenkrad  
Leder schwarz / Carbon  
Bestell-Nr.: MR 82214



**RACING LINE**  
3-Speichen-Lenkrad  
Leder schwarz  
Bestell-Nr.: MR 82215

Die hier abgebildeten Lenkräder  
sind lieferbar!  
Andere Modelle auf Anfrage.  
Lenkradnaben bitte separat  
bestellen.

VOLVO	Naben Nr.	Momo Corse Competition Champion Racing Line Spitfire Martini Racing	Daytona 3 Carbon	Speed Daytona 4 Carbon	Daytona 4 Holz	Daytona 4 Holz
		D 35	D 36	M 36	ML 36	ML 38
440, 460, 480	L 9016	● 6	● 6	● 6	● 6	● 6
740-760, Typ 704, 744-764 740-760 Kombi, Typ 745-765, ohne winkelverstellbare Lenksäule	L 9011	●	● 2	● 2	● 2	●
740-760, Typ 704, 744-764 740-760 Kombi, Typ 745-765, mit winkelverstellbarer Lenksäule	L 9018	●	●	●	●	●
940-960, Typ 944-964, 940-960 Kombi Typ 945-965, ohne winkelverstellbare Lenksäule	L 9011	● 2	●	● 2	● 2	●
940-960, Typ 944-964, 940-960 Kombi Typ 945-965, mit winkelverstellbarer Lenksäule	L 9018	●	●	● 2	●	● 2

VOLVO	Naben Nr.	Monte Carlo	Olympic 3 Leder/Holz  Olympic 2000	Olympic 3 Leder/Holz	Astra Prestige Holz	Astra Prestige Holz
		V 35	MAL 36	MAL 38	AL 36	AL 38
440, 460, 480	L 9016	● 6	● 6	● 6	● 6	● 6
740-760, Typ 704, 744-764 740-760 Kombi, Typ 745-765, ohne winkelverstellbare Lenksäule	L 9011			●	● 2	●
740-760, Typ 704, 744-764 740-760 Kombi, Typ 745-765, mit winkelverstellbarer Lenksäule	L 9018	●	●	●	●	●
940-960, Typ 944-964, 940-960 Kombi Typ 945-965, ohne winkelverstellbare Lenksäule	L 9011		● 2	●	● 2	●
940-960, Typ 944-964, 940-960 Kombi Typ 945-965, mit winkelverstellbarer Lenksäule	L 9018	●	● 2	●	● 2	● 2

- 2 = Nur in Verbindung mit Exzenterring
- 6 = Nur für Fahrzeuge mit axial- oder winkelverstellbarer Lenksäule
- Lenkräder für VOLVO Serie 200 auf Anfrage

# Volvo Distanzscheiben

**200 / 400 / 700 / 90**

Unsere Spurverbreiterungen für VOLVO werden mit entsprechend längeren Radbolzen befestigt und verfügen über eine doppelte Mittenzentrierung. Für die Serienbereifung sind beim Umbau *keine* Auflagen zu erfüllen. Für alle Modelle liegt ein TÜV-Festigkeitsgutachten vor. Die Verbreiterung pro Achse beträgt 30mm und ist für die Winterbereifung sogar bis 50mm erhältlich.



**200er** – Reihe (Alu 460 Gramm)  
inkl. Radbolzen  
Bestell-Nr.: **MR 1520**

**400er** – Reihe (Alu 420 Gramm)  
inkl. Radbolzen  
Bestell-Nr.: **MR 1540**

**700 / 900er** – Reihe (Alu 460 Gramm)  
inkl. Radbolzen  
Bestell-Nr.: **MR 1550**

## AUSSENANSICHT

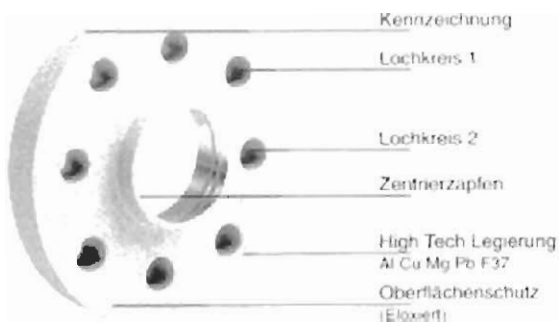

## INNENANSICHT

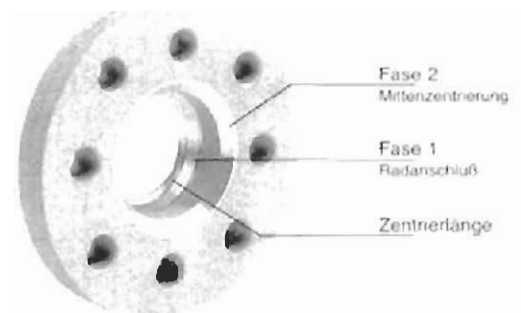

**Zur Erläuterung:** Eine Spurverbreiterung von 15mm pro Rad entspricht z.B. einer Umrüstung von 7" auf 8" Felgen.

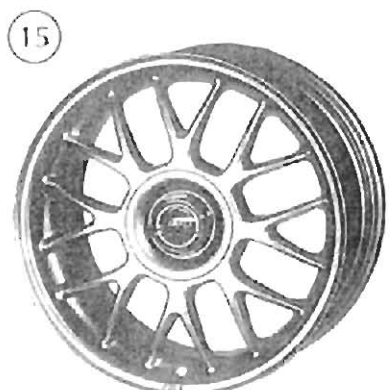
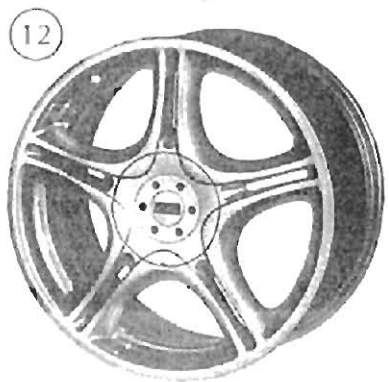
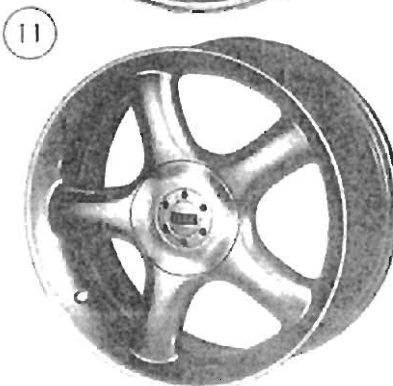
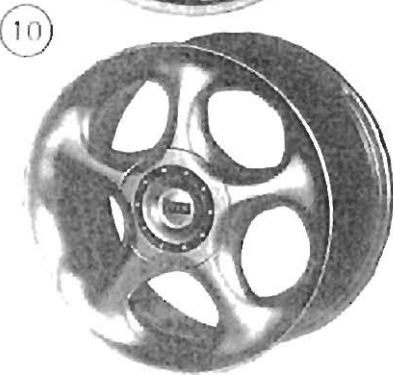
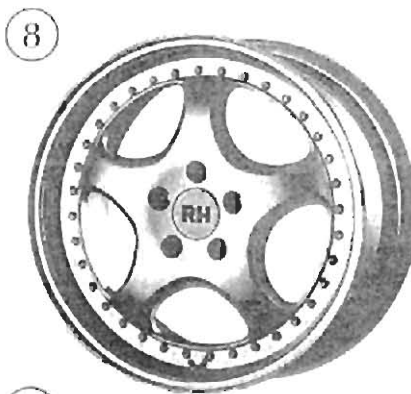
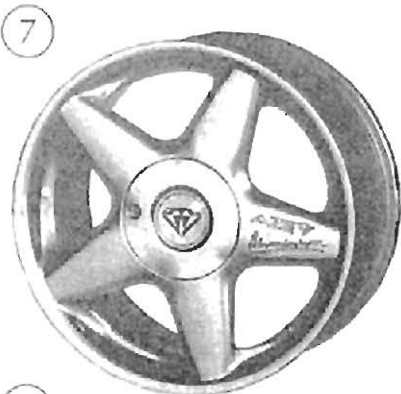
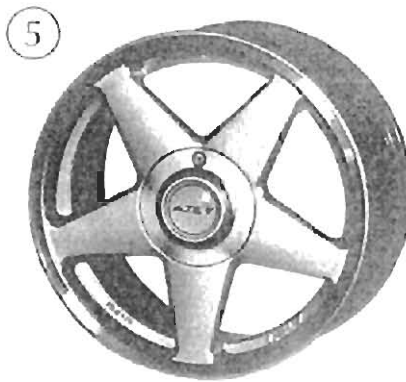
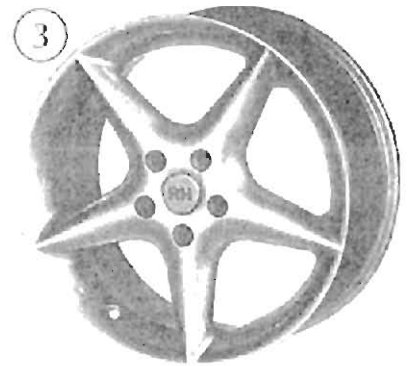
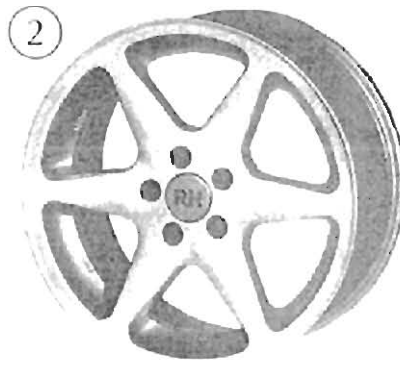
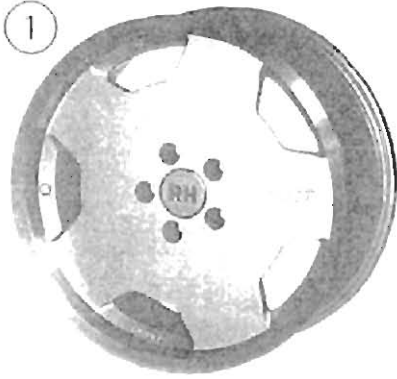

# Alufelgen Übersicht I

VOLVO Typ	Bild Nr.	Größe	Freigabe	Best. Nr.	
440	10	6Jx14H2	TÜV	MR 1300	
	10	7Jx15H2	TÜV	MR 1301	
	10	7,5Jx16H2	TÜV	MR 1302	
	11	6Jx14H2	TÜV	MR 1303	
	11	7,5Jx16H2	TÜV	MR 1304	
	11	7,5Jx17H2	TÜV	MR 1305	
	12	6Jx14H2	TÜV	MR 1306	
	12	7Jx15H2	TÜV	MR 1207/1	
	12	7,5Jx16H2	TÜV	MR 1208/1	
	9	6Jx14H2	TÜV	MR 1209/1	
	9	7Jx15H2	TÜV	MR 1210/1	
	1	6Jx14H2	TÜV	MR 1211/1	
	1	7Jx15H2	TÜV	MR 1212/1	
	1	7,5Jx16H2	TÜV	MR 1213	
	1	7,5Jx17H2	TÜV	MR 1214	
	1	8Jx17H2	TÜV	MR 1215	
	3	6Jx14H2	TÜV	MR 1216	
	3	7,5Jx16H2	TÜV	MR 1217	
	3	8Jx17H2	TÜV	MR 1218	
	2	6Jx14H2	TÜV	MR 1219	
	2	7Jx15H2	TÜV	MR 1220	
	2	7,5Jx16H2	TÜV	MR 1221	
	2	8Jx17H2	TÜV	MR 1222	
	8	8Jx17H2	TÜV	MR 1223	
	15	6Jx14H2	TÜV	MR 1224	
	15	7,5Jx16H2	TÜV	MR 1225	
	460	10	6Jx14H2	TÜV	MR 1226
	* nicht für Turbo	10	7Jx15H2	TÜV	MR 1227
		10	7,5Jx16H2	TÜV	MR 1228
		11	6Jx14H2	TÜV	MR 1229
		11	7,5Jx16H2	TÜV	MR 1230
		11	7,5Jx17H2	TÜV	MR 1231
		12	6Jx14H2	TÜV	MR 1232
	12	7Jx15H2	TÜV	MR 1233	
	12	7,5Jx16H2	TÜV	MR 1234	
	9	6Jx14H2	TÜV	MR 1235	
	9	7Jx15H2	TÜV	MR 1236	
	1	6Jx14H2*	TÜV	MR 1237	
	1	7Jx15H2*	TÜV	MR 1238	
	1	7,5Jx16H2*	TÜV	MR 1239	
	1	7,5Jx17H2*	TÜV	MR 1240	
	1	8Jx17H2*	TÜV	MR 1241	
	3	6Jx14H2*	TÜV	MR 1242	
	3	7,5Jx16H2	TÜV	MR 1243	
	3	8Jx17H2	TÜV	MR 1244	
	2	6Jx14H2*	TÜV	MR 1245	
	2	7Jx15H2	TÜV	MR 1246	

# Alufelgen Übersicht II

VOLVO Typ	Bild Nr.	Größe	Freigabe	Best. Nr.
460	2	7,5Jx16H2	TÜV	MR 1247
* nicht für Turbo	2	8Jx17H2	TÜV	MR 1248
	8	8Jx17H2	TÜV	MR 1249
	15	6Jx14H2*	TÜV	MR 1250
	15	7,5Jx16H2	TÜV	MR 1251
480	10	6Jx14H2	TÜV	MR 1252
	10	7Jx15H2	TÜV	MR 1253
	10	7,5Jx16H2	TÜV	MR 1254
	11	6Jx14H2	TÜV	MR 1255
	11	7,5Jx16H2	TÜV	MR 1256
	11	7,5Jx17H2	TÜV	MR 1257
	12	6Jx14H2	TÜV	MR 1258
	12	7Jx15H2	TÜV	MR 1259
	12	7,5Jx16H2	TÜV	MR 1260
	9	6Jx14H2	TÜV	MR 1261
	9	7Jx15H2	TÜV	MR 1262
	1	6Jx14H2	TÜV	MR 1263
	1	7Jx15H2	TÜV	MR 1264
	1	7,5Jx16H2	TÜV	MR 1265
	1	7,5Jx17H2	TÜV	MR 1266
	1	8Jx17H2	TÜV	MR 1267
	3	6Jx14H2	TÜV	MR 1268
	3	7,5Jx16H2	TÜV	MR 1269
	3	8Jx17H2	TÜV	MR 1270
	2	6Jx14H2	TÜV	MR 1271
	2	7Jx15H2	TÜV	MR 1272
	2	7,5Jx16H2	TÜV	MR 1273
	2	8Jx17H2	TÜV	MR 1274
	8	8Jx17H2	TÜV	MR 1275
	15	6Jx14H2	TÜV	MR 1276
	15	7,5Jx16H2	TÜV	MR 1277
740-760, 940-960 incl. Kombi bis Modelljahr '94	11	7Jx15H2	TÜV	MR 1278
	11	7,5Jx16H2	Export	MR 1279
	12	7Jx15H2	TÜV	MR 1280
	12	7,5Jx16H2	TÜV	MR 1281
960 incl. Kombi Typ 964-965 ab Modelljahr '95	10	7Jx15H2	ABE/TÜV	MR 1282
	11	7Jx15H2	ABE/TÜV	MR 1283
	11	7,5Jx16H2	TÜV	MR 1284
	12	7Jx15H2	TÜV	MR 1285
	12	7,5Jx16H2	TÜV	MR 1286
	12	8Jx17H2	TÜV	MR 1287
	9	7Jx15H2	TÜV	MR 1288
	9	7,5Jx17H2	TÜV	MR 1289

## Alufelgen Übersicht III

VOLVO Typ	Bild Nr.	Größe	Freigabe	Best. Nr.
960 incl. Kombi Typ 964-965 ab Modelljahr '95	8	8Jx17H2	TÜV	MR 1290
	5	7,5Jx15H2	TÜV	MR 1090
	5	7,5Jx16H2	TÜV	MR 1091
	5	8Jx17H2	TÜV	MR 1092
	5	8,5Jx18H2	TÜV	MR 1093
	6	7,5Jx15H2	TÜV	MR 1095
	6	7,5Jx16H2	TÜV	MR 1096
	6	8Jx17H2	TÜV	MR 1097
	6	8,5Jx18H2	TÜV	MR 1098
	7	7,5Jx15H2	TÜV	MR 1293
	7	7,5Jx16H2	TÜV	MR 1294
	7	8Jx17H2	TÜV	MR 1295
	7	8,5Jx18H2	TÜV	MR 1296
	4	7,5Jx17H2	TÜV nur Limousine	MR 1297
	14	7,5Jx16H2	TÜV	MR 1291
	13	7,5Jx16H2	TÜV	MR 1292

SuperNew!

**17"** für VOLVO 200-700-900



7x17", ET20 für Reifengröße u.ä. 215/45

Bestell-Nr. für 17"-Felge **MR1003**

- Sollte eine Felge einmal nicht mehr lieferbar sein, finden wir sicher einen adäquaten Ersatz für Sie.

- Suchen Sie sich Ihr Lieblingsdesign aus!
- Die passenden Reifengrößen erfahren Sie auf Anfrage.
- Alle Felgen sind auch mit aufgezogenen Reifen und präziser Auswuchtung erhältlich.
- Da die Reifenpreise schwanken können, nennen wir Ihnen am Telefon auch die aktuellen Tagespreise.
- Achtung! Maßgebend für die Zuordnung der Räder zum Fahrzeugtyp ist ausschließlich das TÜV-Gutachten bzw. die ABE!
- Bei Nachfragen oder Bestellungen bitte den Fahrzeugtyp, das Baujahr und die Leistung in kW oder PS angeben.

***Fragen Sie auch nach gebrauchten Felgen und Radsätzen!***

## Volvo Stabilisatoren

Aus dem Schweden Sport Programm bieten wir folgende Stabilisatoren-Kits mit Buchsen aus Polyurethan an. Die Kits enthalten alle Montageteile und eine Einbauanleitung.

**Volvo 242 / 244** ab Bj.77 / **265** ab Bj.79  
vorn 1", hinten 7/8"

auf Anfrage

**Volvo 240 GLT / Turbo** auch mit Tieferlegung, Auspuffmittelrohr unter Achse  
vorn 1", hinten 1"

auf Anfrage

**Volvo 745 / 765 / 945** 4-Zylinder  
vorn 1", hinten 1"

auf Anfrage

**Volvo 740 / 760** Limousine, 4-Zylinder mit Multi-Link  
vorn 1", hinten 3/4"

auf Anfrage

**Volvo 745 / 765 / 945** 6-Zylinder  
vorn 1", hinten 1"

auf Anfrage

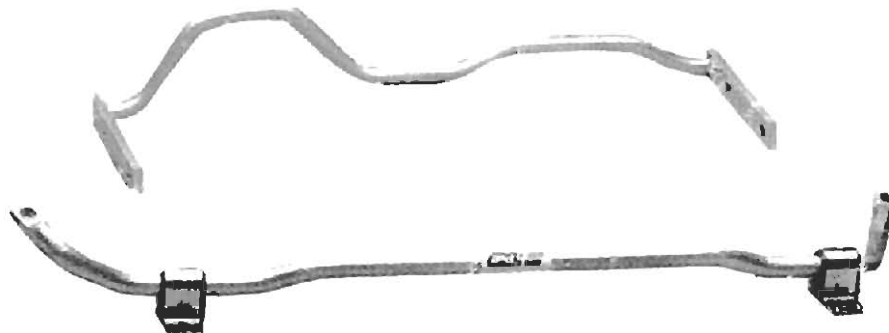

**Unser Tip:** Kombi-Fahrzeuge sind teilweise an der Hinterachse ohne Stabilisatoren ausgerüstet. Gerade hier kann durch Einbau unserer Stabilisatoren das Fahrverhalten optimal verbessert werden!

## Volvo Dachspoiler

**Volvo 745 / 765 / 945 / 965**  
**Volvo 745 / 765 / 945 / 965**

Dachspoiler  
Dachspoiler mit Bremsleuchte

Bestell-Nr.: **MR8002**  
Bestell-Nr.: **MR8002B**



# Stoßdämpfer

## GT / BILSTEIN / KONI / Hausmarke

### 200 / 400 / 700 / 900

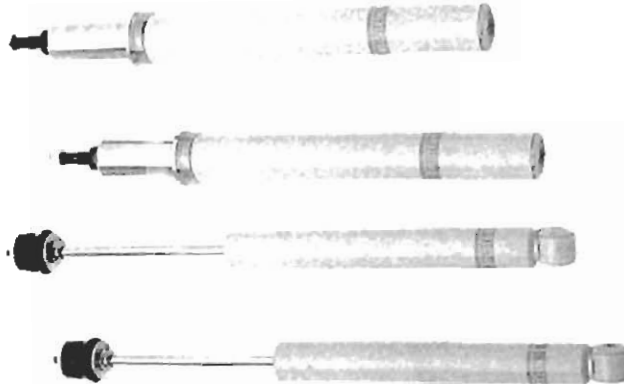

**Special:**

Für alle Kombi's mit Starrachse bieten wir einstellbare Koni-Dämpfer mit Zusatzfeder an. Optimal zum Tausch gegen Nivomaten! Weniger Wippen bei hoher Zuladung!

Typ	Baujahr	Vorne / Bestell-Nr.	Hinten / Bestell-Nr.
240	ab 1974 -	„BILSTEIN Sport“ MR 4102VA	„BILSTEIN Sport“ MR 4102HA
240		Orig. Volvo „GT“ MR 4135VA	Orig. Volvo „GT“ MR 4135HA
		MR Hausmarke MR 4137VA	MR Hausmarke MR 4137HA

400 alle		KONI „rot“ MR 4125VA	KONI „rot“ MR 4125HA
		KONI „Sport“ gelb MR 4130VA	KONI „Sport“ gelb MR 4129HA

740	bis 5/84	„BILSTEIN Sport“ MR 4103VA	„BILSTEIN Sport“ MR 4106HA
760			
740	alle	„BILSTEIN Sport“ MR 4105VA	„BILSTEIN Sport“ MR 4106HA
760			
740	ab 1985	Orig. Volvo „GT“ MR 4140VA	„Orig. Volvo „GT“ MR 4140HA
740	ab 1985	MR Hausmarke MR 4138VA	MR Hausmarke MR 4138HA
760			

940	alle	„BILSTEIN Sport“ MR 4105VA	„BILSTEIN Sport“ MR 4105HA
940	ab 1985	Orig. Volvo „GT“ MR 4140VA	Orig. Volvo „GT“ MR 4140HA
940	bis 1994	MR Hausmarke MR 4138VA	MR Hausmarke MR 4138HA

960	alle	„BILSTEIN Sport“ MR 4105VA	„BILSTEIN Sport“ MR 4106HA
	bis 1994	MR Hausmarke MR 4138VA	MR Hausmarke MR 4138HA

**Extra-Tipp** und Erläuterung zur „Hausmarke“: Hierbei handelt es sich um preisgünstige und ebenso gute Produkte. Die Dämpfer haben eine sehr hohe Druckstufe und die Abstimmung geht nach unserer Einschätzung in Richtung BILSTEIN. Somit bieten wir also mit unserer Hausmarke eine interessante Alternative.

Stoßdämpfer für Limousinen mit **Multilink-Hinterachse** auf Anfrage.

Eine der einfachsten und beliebtesten Methoden die Fahreigenschaften eines Autos zu verbessern, ist nach wie vor die Tieferlegung. Des weiteren verändert sich die „Optik“, das Fahrzeug wird tiefer und die Räder liegen dichter am Radhaus. Wenn im Zusammenhang mit dem Automobil von Federung die Rede ist, fällt spontan der Begriff „bequem“, der Wagen soll Straßenstöße gut abfedern. Aber Fahrkomfort ist nur eine Aufgabe der Federung. Die andere lautet Sicherheit! Gute Federn verbessern den Kontakt zur Straße und das Auto ist in der Lage, die Antriebskräfte optimiert auf den Boden zu übertragen.

*Alle nachfolgenden Federn werden mit einem von uns entwickelten Gutachten geliefert!*

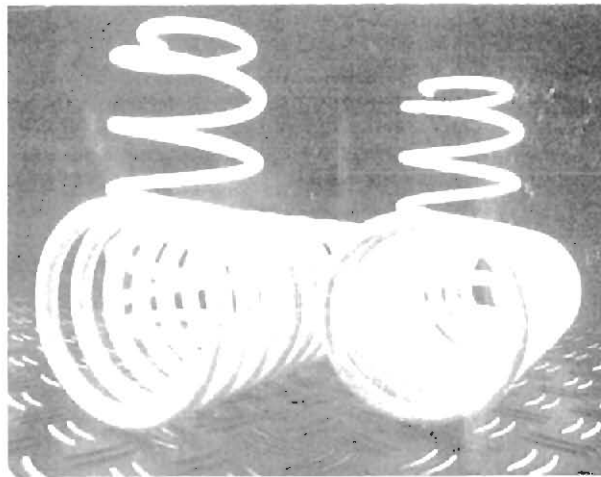

**Serie 240 / 242 / 244 / 245 / 265**  
25mm nur Vorderachse (2 Stück)

Bestell-Nr.: MR 4039

**Serie 240 – 245, sowie alle 242 / 262**  
40mm (4 Stück) *mit Werksfreigabe*

Bestell-Nr.: MR 4034

**Serie 440 / 460 / 480**  
35-40mm Federnsatz „Sport“ *ohne Gutachten*  
20-25mm Federnsatz „Komfort“ *mit Gutachten*

Bestell-Nr.: MR 4017

Bestell-Nr.: MR 4018

**Serie 700 / 900**  
40mm (4 Stück) *mit Werksfreigabe*  
28mm (2 Stück) nur vorne (*Volvo original bis 93*)

Bestell-Nr.: MR 4005

Bestell-Nr.: MR 4006

**V90 ab 1995**  
ca. 25-30mm Tieferlegungs-Satz  
inkl. Dämpfer vorn und Nivomaten hinten

Bestell-Nr.: MR 4045

# Volvo Sportauspuffanlagen

Ø 2,0 und 2,5 Zoll

Unsere schwedischen Auspuffanlagen werden aus hochwertigen Materialien für VOLVO Sport gefertigt. Das Material und die Verarbeitung gewährleisten eine sehr hohe Langlebigkeit. Der Durchmesser aller Rohre beträgt bei allen Varianten 2,0 – 2,5 Zoll. Durch die resultierende Staudruck-Minimierung werden bessere Durchzugs- und Beschleunigungswerte erreicht. Nicht nur die Optik, sondern auch der sonore Klang tragen zum „Fahrspaß“ bei...

<b>Modell</b>		<b>Bestell-Nr.:</b>
240	<b>Gesamtanlage</b> mit Werksfreigabe	MR 6013
240 Turbo	<b>Gesamtanlage</b> mit Werksfreigabe	MR 6011
440/460 Turbo	<b>Sportendschalldämpfer</b> mit Gutachten	MR 6023
740 GL/GLT/GLE (8V/16V)	<b>Halbsatz</b> ab Kat, Ø 2,5" Endrohr Ø 2x70mm-Chrom* mit Werksfreigabe	MR 6015
	<b>Vordersatz</b> ohne Kat Flammrohr Ø 2x45mm mit Werksfreigabe	MR 6016
	<b>Gesamtanlage</b> Ø 2,5" ohne Kat mit Werksfreigabe	MR 6017
740/760 Turbo	<b>Halbsatz</b> ab Kat Ø 2,5" Endrohr Ø 2x70mm-Chrom* mit Werksfreigabe	MR 6018
	<b>Gesamtanlage</b> Ø 2,5" ohne Kat mit Werksfreigabe	MR 6019
940 GL/GLT/GLE (8V/16V)	<b>Halbsatz</b> ab Kat Ø 2,5" Endrohr Ø 2x70mm-Chrom* mit Werksfreigabe	MR 6020
940 Turbo Kat	<b>Halbsatz</b> ab Kat Ø 2,5" Endrohr Ø 2x70mm-Chrom* mit Werksfreigabe	MR6022
960 Turbo nur Kombi	<b>Halbsatz</b> ab Kat Ø 2,5" Endrohr Ø 2x70mm-Chrom* mit Werksfreigabe	MR 6021

\* Endrohre gegen Aufpreis auch in Einrohr-Variante Ø 1x100mm erhältlich.

**Achtung: Alle Sportauspuffanlagen nur für Fahrzeuge mit Starrachse!**

# Volvo Edelholz-Imitate

**200 / 400 / 700 / 900**

Sie suchen eine exklusive Aufwertung für Ihren Innenraum?  
Etwa 30 Minuten dauert die Schnellmontage unserer Produkte dank selbstklebender Rückseite. Die Oberflächenbeschaffenheit entspricht einer 10-fachen Lackierung mit Hochglanzpolitur und bringt mit einer Materialstärke von 2,5mm den gewünschten 3-D-Effekt. Darüber hinaus ist das Material kratzfest, splitterfrei, hitzebeständig und wieder ablösbar.

<u>Modell</u>	<u>Baujahr</u>	<u>Teile</u>	<u>Set-Umfang</u>	<u>Bestell-Nr.:</u>
200	82-	9-tlg.	A	MR 81610
440/460	-93	15-tlg.	A / K / T	MR 81606
440/460	93-	13-tlg.	A / K / T	MR 81605
740/760	82-	12-tlg.	A / K / T	MR 81604
940	90-	12-tlg.	A / K / T	MR 81607
960	Mod.95	17-tlg.	A / K / T	MR 81608

(Erläuterungen: A = Armatur K = Konsole T = Türen)

Die Sets sind in folgenden Varianten erhältlich:

- Wurzelholz-Look
- Mahagoni-Look
- Carbon-Look
- Titan-Look

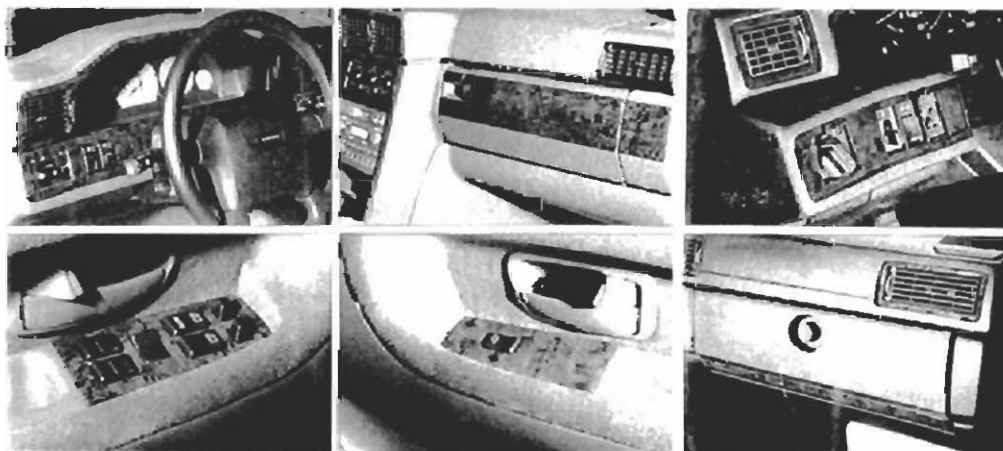

# Nockenwellen

von B21A bis B250F

- Turbo Spezial +15 PS Bestell-Nr.: MR9101
- Sauger Drehmoment Spezial Bestell-Nr.: MR9102
- Sauger Sportiv +7 PS Bestell-Nr.: MR9103
- Sauger Maximum für die Straße +12 PS  
Bestell-Nr.: MR9104
- Sauger Rallye und Race 15 PS+  
Bestell-Nr.: MR9105



# Gelochte Bremsscheiben

für die Reihen 200 / 400 / 700 / 900

- |             |                            |    |              |         |
|-------------|----------------------------|----|--------------|---------|
| • 200       | gelochte Bremsscheiben     | VA | Bestell-Nr.: | MR48200 |
| • 400       | gelochte Bremsscheiben     | VA | Bestell-Nr.: | MR48400 |
| • 400       | gelochte Bremsscheiben     | HA | Bestell-Nr.: | MR48401 |
| • 700 / 900 | gelochte Bremsscheiben 14" | VA | Bestell-Nr.: | MR48700 |
| • 700 / 900 | gelochte Bremsscheiben 15" | VA | Bestell-Nr.: | MR48701 |
| • 700 / 900 | gelochte Bremsscheiben     | HA | Bestell-Nr.: | MR48702 |

(bei Bestellung bitte Modell, Baujahr, Bremsentyp und evtl. vorhandenes ABS angeben)

**Gelochte Bremsscheiben bieten mehr Sicherheit bei Regen und bewirken eine bessere Kühlung. Mit originalen Bremsbelägen erreichen Sie eine bis zu 15% bessere Bremsleistung.**

**Sport-und Rennbeläge auf Anfrage!**

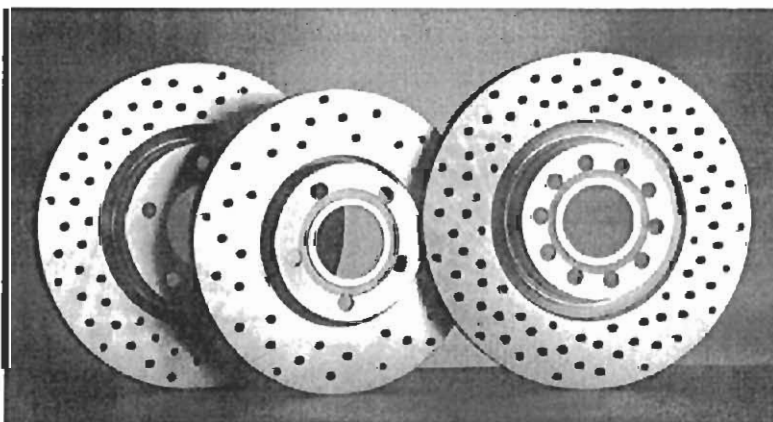

**mit ABE!**